

## 端子电气接线图

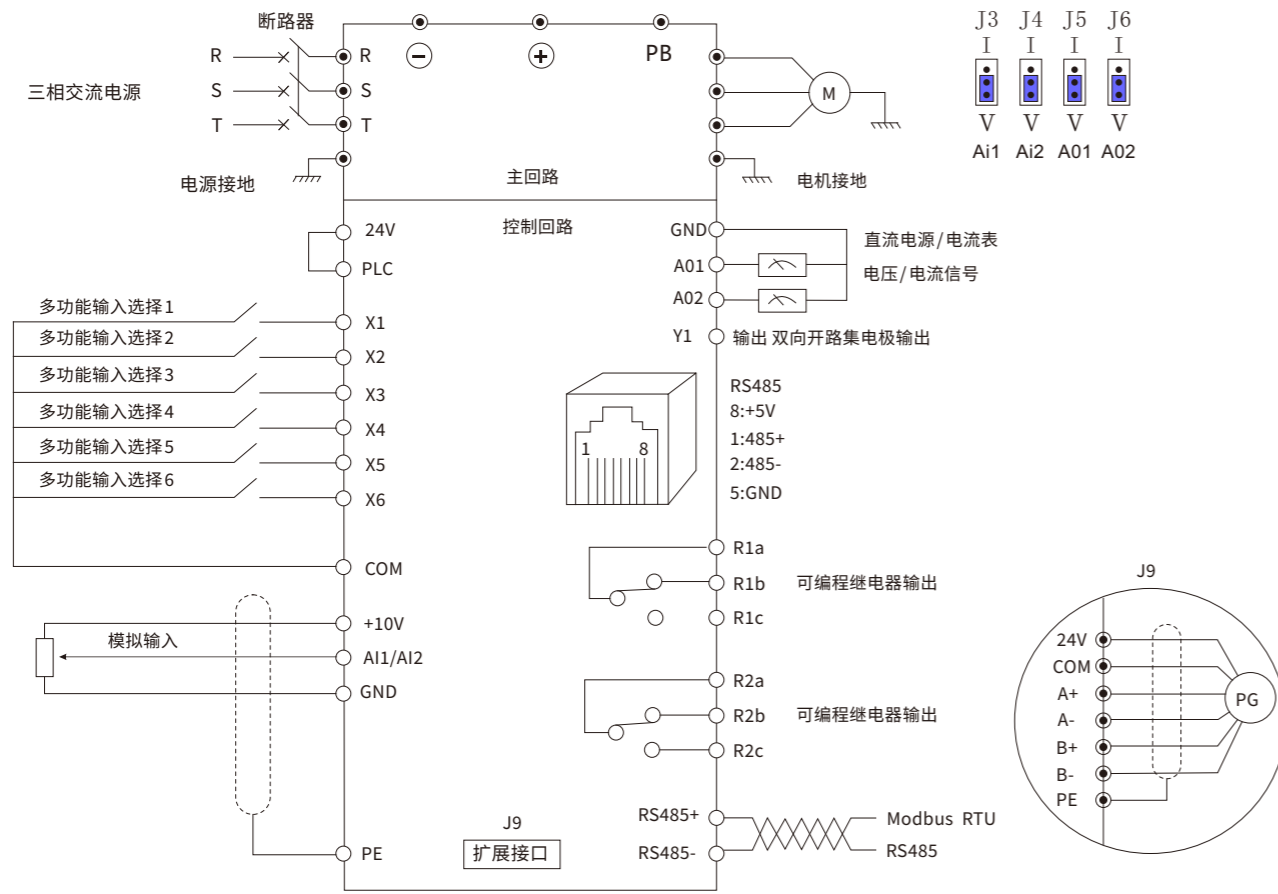

# Kinco

## 变频器

## Kinco FV20高性能矢量变频器

## FV20 选配扩展卡

| 图片  | 型号            | 描述   |
|---|---------------|--|
|  | FV20-Resolver | 旋转变压器 PG 卡<br>支持旋转编码器, 也支持 PT100/PT1000<br>温度检测, 同时支持 CAN 功能 |
|  | FV20-UWVPG    | 集电极、差分编码器<br>支持 ABZUVW 编码器, 同时支持 CAN 功能                      |



**Kinco** 上海步科自动化股份有限公司  
Shanghai Kinco Automation Co., Ltd.

[上海]: 中国(上海)自贸区申江路5709号, 秋月路26号3幢 (201210)  
电话: 021-6879 8588 传真: 021-6879 7688  
[深圳]: 深圳市南山区高新科技园北区朗山一路6号1栋 (518057)  
电话: 0755-2658 5555 传真: 0755-2661 6372

技术支持热线: **400 700 5281**  
Email: sales@kinco.cn

www.kinco.cn

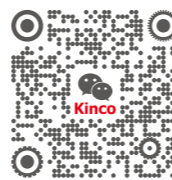

步科股份 688160

## 产品定位

FV20: 高性价比高性能矢量变频器, 已全面替代FV100系列

## 性能特点

- 低速大转矩, 转矩脉动小, 自动限流, 避免突加负载或其他原因造成的过流故障

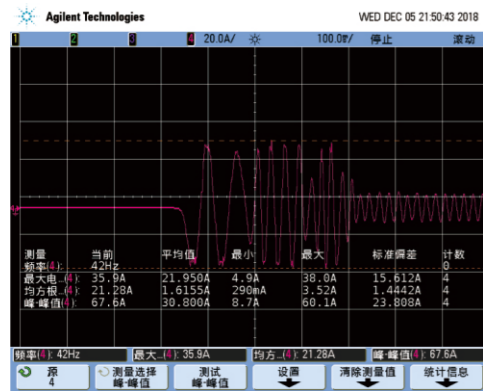

自动限流功能开启



自动限流功能未开启

- 优化结构设计, 功率密度高, 45KW及以下内置制动单元
- 严格的可靠性设计, 支持公司后台监控软件

## 型号说明

**FV20-4T-0150G/0185L-037**

|     |        |       |          |
|-----|--------|-------|----------|
| FV  | 闭环矢量   | 037   | 37号软件非标  |
| 2   | 第二代    | 无     | 标配RS485  |
| 0   | 标准型    | 0150G | 重载15KW   |
| ... | 其他类型   | 0185L | 轻载18.5KW |
| 4T  | 三相380V |       |          |
| 2s  | 单相220V |       |          |

CAN通讯功能需另配扩展卡

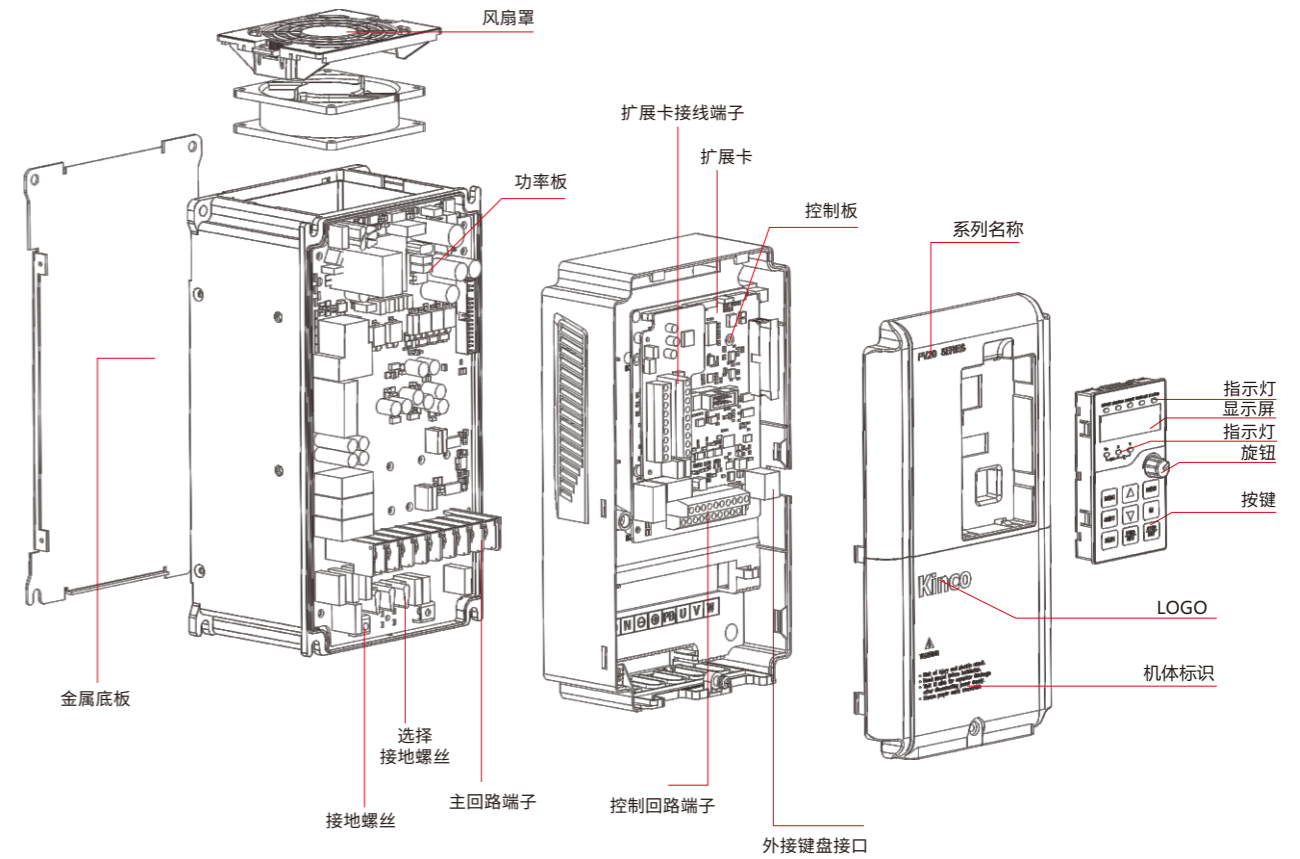

正反转指示灯  
灯亮: 反转  
灯灭: 正转

限流指示灯  
灯亮: 限流状态  
灯灭: 没有限流

命令源指示灯  
灯亮: 本地控制LOC  
灯灭: 远程控制REMOTE

故障指示灯  
灯亮: 报警故障  
灯灭: 运行正常

运行指示灯  
常亮: 运行状态  
闪烁: 自学习状态  
灯灭: 待机状态

单位指示灯

电位器

菜单键

确认键

递增/递减键

多功能键

移位键

运行键

停机/复位键

正转/反转键



## 技术指标

| 项目     | 项目描述   |
|--------|--|
| 输入     | 额定电压;频率  |
|        | 单相220V 50Hz/60Hz;三相380V 50Hz/60Hz<br>三相220V 50Hz/60Hz; |
| 输出     | 允许电压工作范围   |
|        | 电压   |
|        | 频率   |
|        | 过载能力   |
| 主要控制性能 | 控制方式   |
|        | 调制方式   |
|        | 起动转矩   |
|        | 频率精度   |
|        | 频率分辨率  |
|        | 转矩提升   |
|        | V/F曲线  |
|        | 加减速曲线  |
|        | 自动限流   |
| 客户化功能  | 点动   |
|        | 多段速运行  |
| 运行功能   | 运行令通道  |
|        | 频率给定通道   |
|        | 辅助频率给定   |
|        | 脉冲输出端子   |
|        | 模拟输出端子   |
| 操作面板   | LED显示  |
|        | 参数拷贝   |
|        | 按键锁定和功能选择  |
| 保护功能   |  |
| 环境     | 使用场所   |
|        | 海拔高度   |
|        | 环境温度   |
|        | 湿度   |
|        | 振动   |
|        | 存储温度   |
| 结构     | 防护等级   |
|        | 冷却方式   |
| 安装方式   |  |
| 效率     |  |

## 技术参数

| 变频器型号               | 电源容量 KVA | 输入电流 A | 输出电流 A | 适配电机 KW |
|---------------------|----------|--------|--------|---------|
| 单相220V,50/60Hz      |          |        |        |         |
| FV20-2S-0004G       | 1.0      | 5.3    | 2.5    | 0.4     |
| FV20-2S-0007G       | 1.5      | 8.2    | 4.0    | 0.75    |
| FV20-2S-0015G       | 3.0      | 14.0   | 7.5    | 1.5     |
| FV20-2S-0022G       | 4.0      | 23.0   | 10.0   | 2.2     |
| 三相380V,50/60Hz      |          |        |        |         |
| FV20-4T-0007G/0015L | 1.5      | 3.4    | 2.3    | 0.75    |
| FV20-4T-0015G/0022L | 3.0      | 5.0    | 3.7    | 1.5     |
| FV20-4T-0022G/0037L | 4.0      | 5.8    | 5.5    | 2.2     |
| FV20-4T-0037G/0055L | 5.9      | 10.5   | 8.8    | 3.7     |
| FV20-4T-0055G/0075L | 8.5      | 14.5   | 13.0   | 5.5     |
| FV20-4T-0075G/0110L | 11.0     | 20.5   | 17.0   | 7.5     |
| FV20-4T-0110G/0150L | 17.0     | 26.0   | 25.0   | 11      |
| FV20-4T-0150G/0185L | 21.0     | 35.0   | 32.0   | 15      |
| FV20-4T-0185G/0220L | 24.0     | 38.5   | 37.0   | 18.5    |
| FV20-4T-0220G/0300L | 30.0     | 46.5   | 45.0   | 22.0    |
| FV20-4T-0300G/0370L | 40.0     | 62.0   | 60.0   | 30.0    |
| FV20-4T-0370G/0450L | 50.0     | 76.0   | 75.0   | 37.0    |
| FV20-4T-0450G/0550L | 60.0     | 92.0   | 90.0   | 45.0    |
| FV20-4T-0550G/0750L | 72.0     | 113.0  | 110.0  | 55.0    |
| FV20-4T-0750G/0900L | 100.0    | 157.0  | 152.0  | 75.0    |
| FV20-4T-0900G/1100L | 116.0    | 180.0  | 176.0  | 90.0    |
| FV20-4T-1100G/1320L | 138.0    | 260.0  | 210.0  | 110.0   |
| FV20-4T-1320G/1600L | 167.0    | 232.0  | 252.0  | 132.0   |
| FV20-4T-1600G/1850L | 200.0    | 282.0  | 304.0  | 160.0   |
| FV20-4T-1850G/2000L | 230.0    | 326.0  | 350.0  | 185.0   |
| FV20-4T-2000G/2200L | 250.0    | 352.0  | 380.0  | 200.0   |
| FV20-4T-2200G/2500L | 280.0    | 385.0  | 426.0  | 220.0   |
| FV20-4T-2500G/2800L | 320.0    | 437.0  | 470.0  | 250.0   |
| FV20-4T-2800G/3150L | 445.0    | 491.0  | 520.0  | 280.0   |
| FV20-4T-3150G/3550L | 500.0    | 580.0  | 600.0  | 315.0   |
| FV20-4T-3550G/4000L | 565.0    | 624.0  | 665.0  | 355.0   |
| FV20-4T-4000G/4500L | 630.0    | 670.0  | 690.0  | 400.0   |
| FV20-4T-6000G       | 990.0    | 1035.0 | 1050.0 | 600.0   |
| FV20-4T-8000G       | 1250.0   | 1300.0 | 1350.0 | 800.0   |
| FV20-4T-10000G      | 1500.0   | 1650.0 | 1725.0 | 1000.0  |

## 尺寸大小

变频器的外形尺寸如下图所示

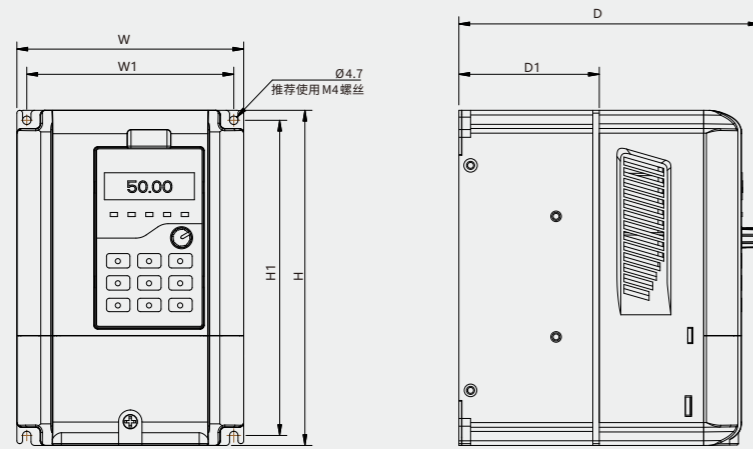

适用机型: FV20-4T-0185G/0220L以下机型

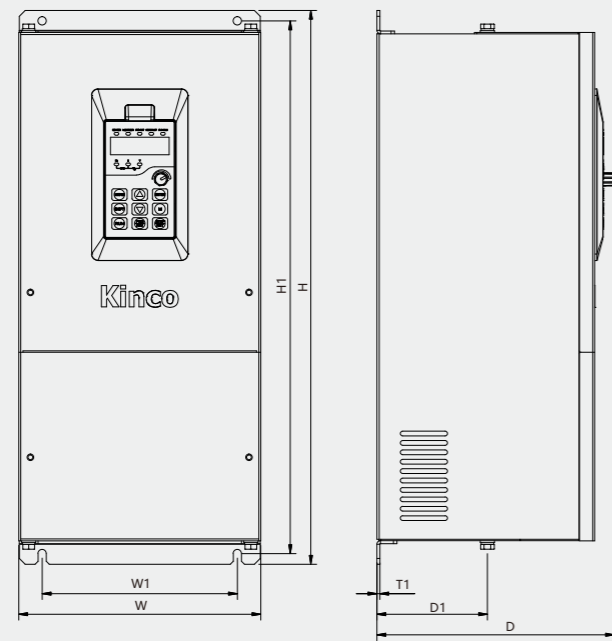

适用机型: FV20-4T-0220G/0300L~FV20-4T-8000G

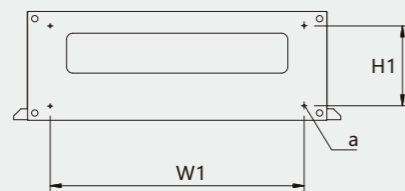

适用机型: FV20-4T-10000G机型

## 机械参数

| 变频器型号<br>G: 恒转矩负载;  | 外形和安装尺寸 (mm) |      |     |                           |      |       |       | 大概重量<br>(毛重、kg) |
|---------------------|--------------|------|-----|---------------------------|------|-------|-------|-----------------|
|                     | W            | H    | D   | W1                        | H1   | D1    | 安装孔 d |                 |
| FV20-2S-0004G       | 126          | 186  | 167 | 115                       | 175  | 78    | 4.7   | 2               |
| FV20-2S-0007G       |              |      |     |                           |      |       |       |                 |
| FV20-2S-0015G       |              |      |     |                           |      |       |       |                 |
| FV20-2S-0022G       |              |      |     |                           |      |       |       |                 |
| FV20-4T-0007G/0015L |              |      |     |                           |      |       |       |                 |
| FV20-4T-0015G/0022L |              |      |     |                           |      |       |       |                 |
| FV20-4T-0022G/0037L |              |      |     |                           |      |       |       |                 |
| FV20-4T-0037G/0055L | 146          | 256  | 181 | 131                       | 243  | 95    | 5.8   | 6               |
| FV20-4T-0055G/0075L |              |      |     |                           |      |       |       |                 |
| FV20-4T-0075G/0110L |              |      |     |                           |      |       |       |                 |
| FV20-4T-0110G/0150L | 170          | 320  | 207 | 151                       | 303  | 118.5 | 5.8   | 8               |
| FV20-4T-0150G/0185L |              |      |     |                           |      |       |       |                 |
| FV20-4T-0185G/0220L |              |      |     |                           |      |       |       |                 |
| FV20-4T-0220G/0300L | 225          | 360  | 224 | 206                       | 341  | 130   | 6.5   | 9               |
| FV20-4T-0300G/0370L |              |      |     |                           |      |       |       |                 |
| FV20-4T-0370G/0450L |              |      |     |                           |      |       |       |                 |
| FV20-4T-0450G/0550L | 285          | 617  | 258 | 220                       | 596  | 132   | 10    | 35              |
| FV20-4T-0550G/0750L |              |      |     |                           |      |       |       |                 |
| FV20-4T-0750G/0900L |              |      |     |                           |      |       |       |                 |
| FV20-4T-0900G/1100L | 320          | 639  | 317 | 240                       | 620  | 152   | 11    | 60              |
| FV20-4T-1100G/1320L |              |      |     |                           |      |       |       |                 |
| FV20-4T-1320G/1600L |              |      |     |                           |      |       |       |                 |
| FV20-4T-1600G/1850L | 530          | 940  | 385 | 340                       | 910  | 206   | 14    | 114             |
| FV20-4T-1850G/2000L |              |      |     |                           |      |       |       |                 |
| FV20-4T-2000G/2200L |              |      |     |                           |      |       |       |                 |
| FV20-4T-2200G/2500L | 690          | 1006 | 380 | 500                       | 974  | 207   | 14    | 156             |
| FV20-4T-2500G/2800L |              |      |     |                           |      |       |       |                 |
| FV20-4T-2800G/3150L |              |      |     |                           |      |       |       |                 |
| FV20-4T-3150G/3550L | 810          | 1228 | 400 | 520                       | 1196 | 209   | 14    | 225             |
| FV20-4T-3550G/4000L |              |      |     |                           |      |       |       |                 |
| FV20-4T-4000G/4500L |              |      |     |                           |      |       |       |                 |
| FV20-4T-6000G       | 810          | 1328 | 400 | 520                       | 1296 | /     | 14    | 450             |
| FV20-4T-8000G       |              |      |     |                           |      |       |       |                 |
| FV20-4T-10000G      | 1480         | 1807 | 600 | 底座式安装 W1*H1=1040*440 d=14 |      |       |       | 460             |
| FV20-2T-0004G       | 126          | 186  | 167 | 115                       | 175  | 78    | 4.7   | 2               |
| FV20-2T-0007G       |              |      |     |                           |      |       |       |                 |
| FV20-2T-0015G       |              |      |     |                           |      |       |       |                 |
| FV20-2T-0022G       |              |      |     |                           |      |       |       |                 |
| FV20-2T-0037G/0055L | 146          | 256  | 181 | 131                       | 243  | 95    | 5.8   | 6               |
| FV20-2T-0055G/0075L |              |      |     |                           |      |       |       |                 |
| FV20-2T-0075G/0110L |              |      |     |                           |      |       |       |                 |
| FV20-2T-0110G/0150L | 170          | 320  | 207 | 151                       | 303  | 118.5 | 5.8   | 8               |
| FV20-2T-0150G/0185L |              |      |     |                           |      |       |       |                 |
| FV20-2T-0185G/0220L |              |      |     |                           |      |       |       |                 |
| FV20-2T-0220G/0300L | 225          | 360  | 224 | 206                       | 341  | 130   | 6.5   | 9               |
| FV20-2T-0220G/0300L |              |      |     |                           |      |       |       |                 |